

MANUAL DE MONTAGEM

BAR VETRO COM PORTA



INFORMAÇÕES IMPORTANTES ANTES DE INCIAR A MONTAGEM:

A montagem deverá ser realizada por, no mínimo, 2 pessoas.

As portas são de Vidro temperado para maior segurança, em caso de quebra.

Não apoiar os vidros em superfícies rígidas sem proteção, ex: pisos de cerâmica, ferro, etc, pois podem trincar.

Os calços de PVC servem para proteger e nivelar os módulos, podendo ser utilizado mais de 1 calço por vez. Pequenas folgas entre o metal e o vidro é normal, pois servem para viabilizar a montagem da peça!

KIT DE MONTAGEM

- Manual de Montagem QR Code;
- Manual de Manuseio e Limpeza;
- Calços de PVC;
- Pé Nivelador;
- Dobradiças.

PASSO A PASSO

1. Posicione no local desejado a armação metálica com os batentes da porta para frente. Nivele se for preciso girando os pés niveladores. Coloque os calços de PVC nas extremidades da armação, protegendo o vidro do contato direto com a armação, conforme figura.

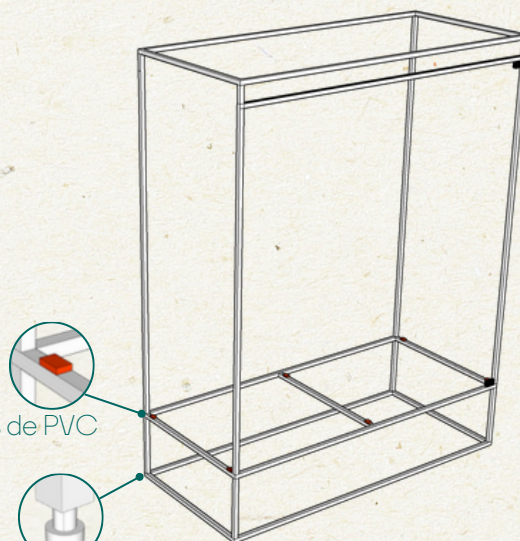

Detalhe calços de PVC

Detalhe Pé Nivelador



- 2.** Coloque o vidro de base pela lateral da armação metálica, deixando-as travas limitadoras para baixo.

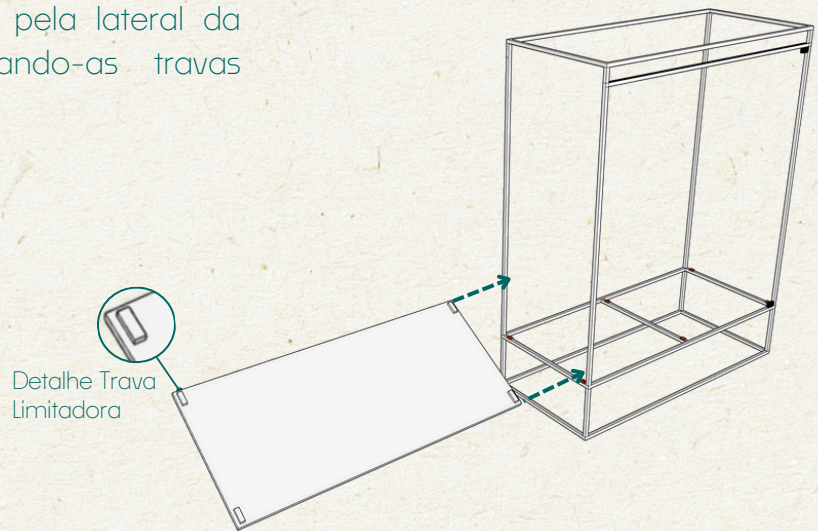

- 3.** Antes de colocar o segundo módulo, repita o procedimento anterior apoiando os calços de PVC sobre o vidro seguindo o alinhamento dos outros calços já colocados. Em seguida encaixe o módulo pela lateral da armação metálica.

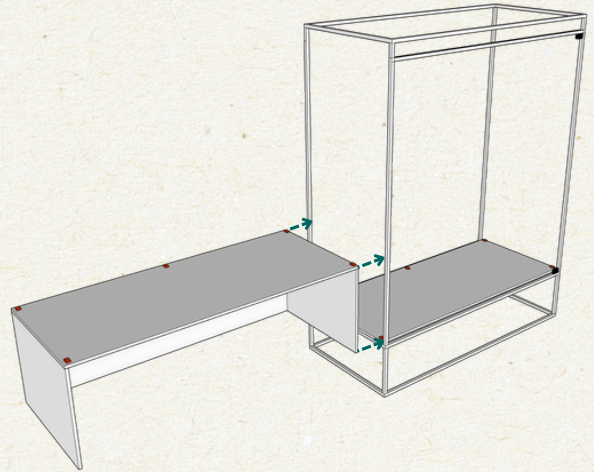

- 4.** Repetir o 3º passo até concluir a montagem dos módulos.

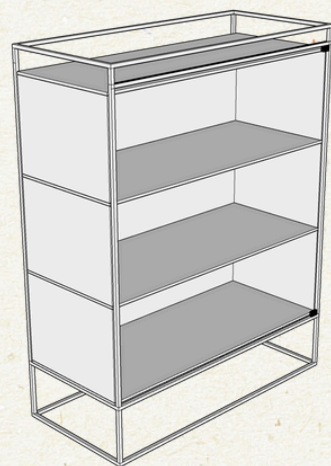

- 5.** As portas já vem com as dobradiças superiores fixadas.

Para instalá-las na estrutura, primeiro encaixe uma dobradiça no furo inferior da armação. Com o auxílio de outra pessoa, encaixe a dobradiça superior na armação e simultaneamente segure a dobradiça inferior encaixando o vidro.

Por fim, aperte os parafusos da dobradiça inferior para fixar a porta.

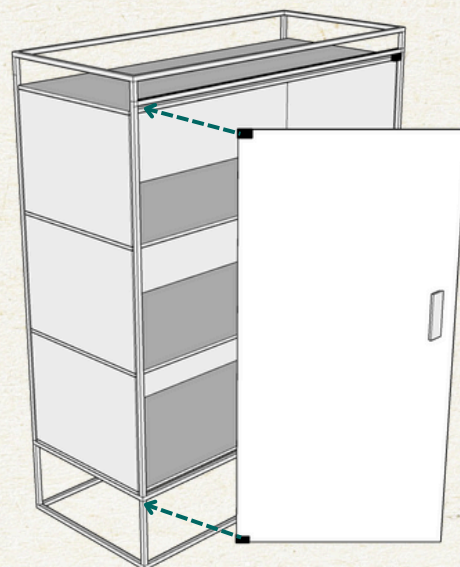

- 6.** Com as 2 portas instaladas, ajustar o alinhamento para deixar os espaços entre a porta e a armação metálica por igual. O ajuste é feito soltando um pouco os parafusos das dobradiças e reposicionando a porta. As portas devem manter um espaçamento, para não bater.

